



WBCInno



Завод за
интелектуалну својину
Републике Србије

WBCInno

– Заштита интелектуалне својине у Србији–

Даниела Златић Шутић

Завод за интелектуалну својину Републике Србије





Како долазимо до интелектуалних добара

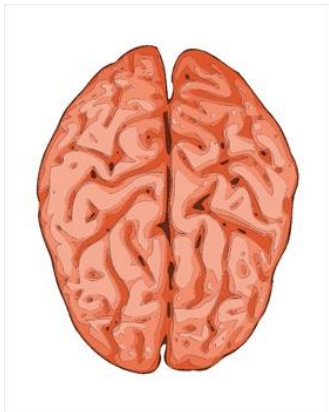

Идеје /
Мисли

+



Креативност:
Решавање
проблема на
неуобичајен
начин

=

Интелектуална добра

- Проналасци
- Дела уметности
- Писана дела, итд.

*Напомена: не могу се сва
интелектуална добра
заштитити правима ИС*



Зашто користити систем заштите ИС

Иноватори

Значајно инвестирање у развој новог производа

Конкуренти

Често користе резултате напора иноватора

Велики притисак може иноваторе избацити из посла

Могу да понуде сличан или идентичан производ по нижој цени

Имају ветар у леђа на рачун креативности и инвентивности других

Систем ИС

Право на спречавање коришћења проналазака, дизајна, жига, литерарних и уметничких дела





Шта права ИС омогућавају својим носиоцима

- Права ИС омогућавају заштиту одређених креација људског ума и **јасно разграничавају шта је чије**
- Права ИС дају својим носиоцима правно средство да **искључе друге**, обично конкуренте, од комерцијалног искоришћавања заштићеног производа
- ИС може бити средство за позиционирање у **преговорима**
- Права ИС некада представљају основу за стварање јаког **корпоративног идентитета** и успешан маркетинг
- ИС представља **капитал** компаније иако друге области пословања могу бити у тешкоћама
- ИС се може **продати или лиценцирати**





Шта представљају права ИС

- Оно што разликује ИС од Права ИС – заштићена ИС постаје правна титула носиоца и његово средство за заштиту одређених креација људског ума
- Права ИС не дају право коришћења свом носиоцу већ право спречавања комерцијалног искоришћавања заштићене ИС од стране других лица без одобрења носиоца права
- Нематеријална добра али икључива права слична својинским
- Разликујемо права индустријске својине и ауторска и сродна права





Различите врсте права ИС

Врста права

Шта се штити?

Како?

Патенти

Нови проналасци

Пријава,
испитивање,
регистрација

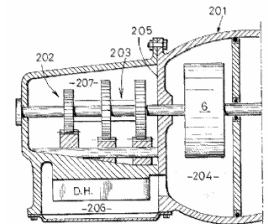

Мали
патенти

Нови проналасци

Пријава и
регистрација

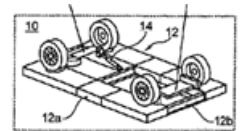

Жигови

Дистинтивни знак
производа и услуга

Пријава,
испитивање,
регистрација



EPO/OHIM

Intellectual Property Teaching Kit - IP Basics





Различите врсте права ИС

Врста права

Шта се штити?

Како?

Индустријски
дизајн

Спољашњи изглед
производа

Пријава,
испитивање,
регистрација



Ауторско
право

Оригиначне креације
или уметничке форме

Заштићено
настанком дела

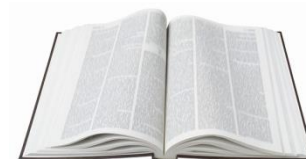

Пословне
тајне

Вредне информације
недоступне јавности

Разумни напори
за чување
пословне тајне





Интеллектуална својина у једном производу

WBCInno

Патент: EP1603007

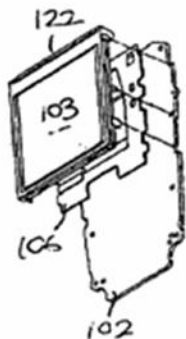

Жиг: RS52870



Носилац права: Research In Motion

Индустријски дизајн: RCD
000794193-0008



“Handheld electronic device”
Носилац права: Research In Motion

Ауторско право:

BlackBerry Smartphone Simulator
Version: 7.0
Development Guide

Пословне тајне: ?

©2011 Research In Motion Limited. All rights reserved.

Modernization of WBC universities through strengthening of structures
and services for knowledge transfer, research and innovation



Tempus

Name of presenter



ИС као вредност у пословању

- У економији знања ИС представља вредно добро
 - Sandvik AB: иновативни високо-технолошки алати и машине и технологија челика
 - ARM Holdings: лиценцира своју технологију компанијама које производе микропроцесоре
- ИС штити мале иновативне фирме
 - W. L. Gore & Associates: GORE-TEX®
 - Dolby Laboratories: проналазак технологије у области звука

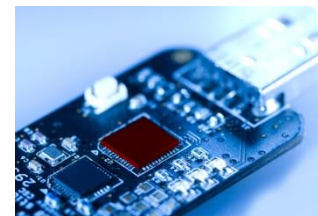



Питања за разматрање

WBCInno

- Да ли је заштита неопходна тј. да ли постоји могућност злоупотребе од стране других?
- Које право/права да одаберете, а да покрива више аспеката производа?
- Која су потенцијална тржишта за ваш производ – треба размишљати о заштити у другим земљама?
- Идете сами или са партнерима на другим тржиштима?





Питања за разматрање

- Да ли сте спремни предузимате мере за заштиту од повреде права у земљама у којима пласирате производ?
- Да ли очекивани профит од монополске позиције оправдава трошкове заштите?
- Да ли повређујете туђа права ИС? Пратите ли активности у иновацијама конкуренције’?



- Провера база података: патентна документација, базе жигова и дизајна





Патенти

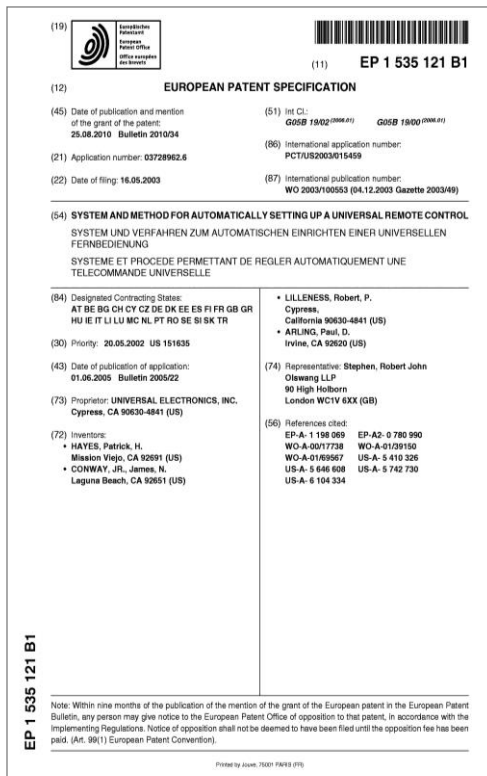

- Правна титула која даје свом носиоцу:
 - Ексклузивно право да спречи друге да производе, нуде, стављају у промет, употребљавају заштићени проналазак без дозволе
 - У земљи у којој је патент одобрен
 - За ограничени временски период(до 20 година).
- У замену за монополску позицију носилац мора открити проналазак јавности

Открити проналазак

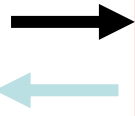

Добити ексклузивност (патент)

Патенти се одобравају у скоро свакој земљи света!



Подносилац патентне пријаве

Јавност

Modernization of WBC universities through strengthening of structures and services for knowledge transfer, research and innovation



Шта се може штитити патентом?

WBCInno

Патентима се штите проналасци који решавају **технички проблем**:

- Хемијске супстанце, лекови, биолошки материјал, хемијске композиције
- Поступци, методи, примена
- Производи, уређаји, системи

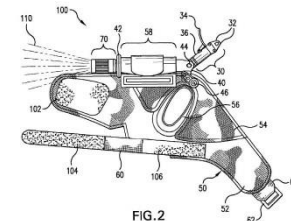
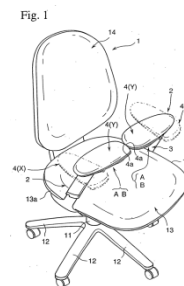
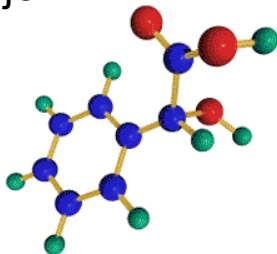

EPO/OHIM

Intellectual Property Teaching Kit - IP Basics

Да би проналазак био патентибилан мора да буде:

- ✓ **НОВ** на светском нивоу (нпр. није био доступан јавноисти било где у свету пре подношења)
- ✓ **ИНВЕНТИВАН** (нпр. Није очигледно решење) и
- ✓ Погодан за индустријску примену





Шта се не може штитити патентом?

WBCInno

- Открића, научне теорије и математичке методе
- Естетске креације
- Планови, правила и поступци за обављање интелектуалних делатности, за играње игара или за обављање послова
- **Програми рачунара** (осим у појединим земљама)
- Приказивање информације

У већини земаља (и РС) не могу се патентирати методе лечења, дијагностиковања или хируршке методе за примену на људском и животињском телу, проналасци противни моралу, биљне сорте и животињске расе

$$\hat{K}_H = n_{\text{reiter}}^{-1} \times \sum_{j=1}^{n_{\text{reiter}}} [h_A^I(j) / h_B^I(j)],$$

$$\hat{K}_U = \hat{K}_H + \frac{n_{\text{reiter}}}{n_{\text{reiter}} - 1} \left(\frac{\bar{h}_A^I}{\bar{h}_B^I} - \hat{K}_H \right),$$

$$K_G = n_{\text{reiter}} \sqrt{\left\{ \prod_{j=1}^{n_{\text{reiter}}} \frac{h_A^I(j)}{h_B^I(j)} \right\}}$$





Пре подношења патентне пријаве

WBCInno



- Без објаве пре подношења
(нпр. чланци у новинама, презентације, конференције, постери, блог)
- Не продавати производ у који је инкорпориран проналазак пре подношења пријаве
- Без предавања или презентација пре подношења
(осим ако се потпише **non-disclosure agreement (NDA)**- уговор о неоткривању информација)
- Потражити помоћ професионалца!
- Поднесите пријаву пре него што други то ураде!

Name of presenter

Modernization of WBC universities through strengthening of structures and services for knowledge transfer, research and innovation



Tempus



Где поднети патентну пријаву?

- Зависно од стратегије комерцијализације бирају се државе у којима се жели спровести заштита проналаска
- **Не постоји међународно признат патент** који би важио у целом свету
- Земља у којој је настао проналазак често није најважнија за комерцијално искоришћавање. Размишљати на време о међународној заштити
- Избор пута за заштиту:



Национална рута
ЗИС РС или други нац. завод

Европска патентна пријава
ЕПО

Коришћење РСТ руте
WIPO

- **ВАЖНО!** Приоритет: 12 месеци од датума подношења прве пријаве





Национални поступак за признање (РС)

WBCInno





Важни рокови

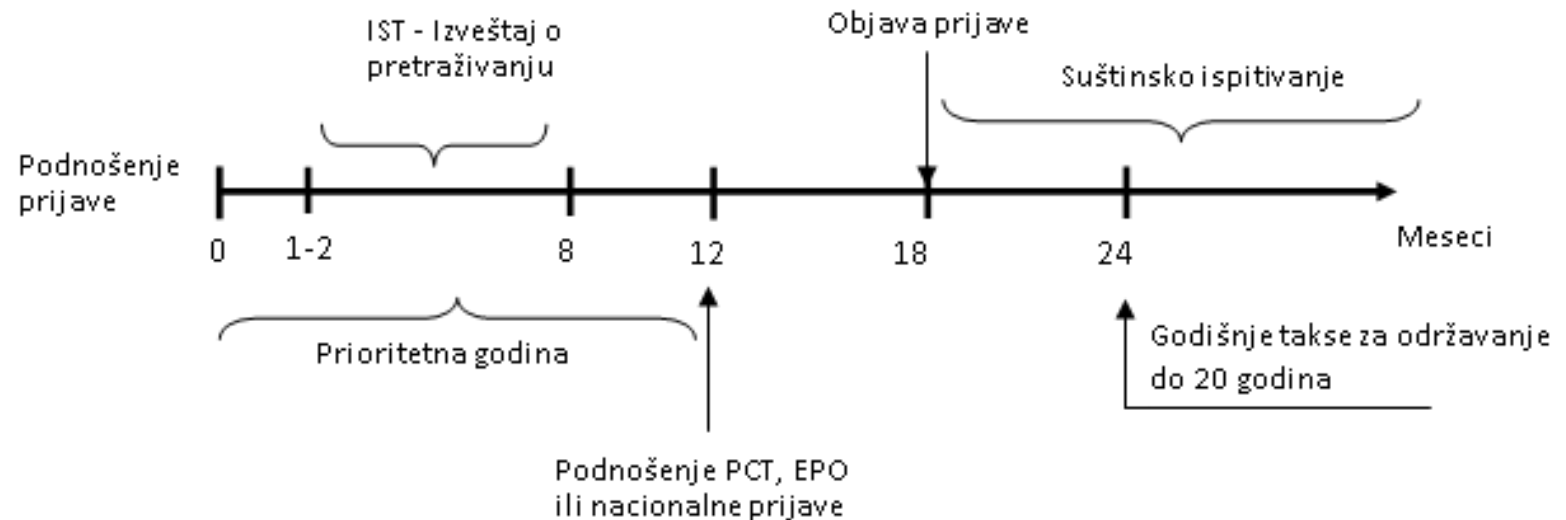

Максималан рок трајања патента 20 година





Друге алтернативе патентној заштити

WBCInno

- Мали патент
- Поверљивост (Trade secrets)
- Уговори (“Non Disclosure” and “Know-how”)
- Кратки иновациони циклус уз помоћ којег добијате водећу улогу на тржишту („market leader“)
- Сервиси подршке („selling“, „marketing“, „maintenance“)
- Техничка и физичка средства заштите (нпр тајне шифре, идентификациони кодови, изолован простор итд)





Право на подношење пријаве

- Право на подношење пријаве има проналазач/и или његов правни следбеник односно послодавац или његов правни следбеник
- Послодавац има право на заштиту проналаска до којег је дошао запослени у оквиру својих редовних или посебно наложених активности при обављању посла за послодавца





Патенти у процесу трансфера технологије са универзитета

- Патент – вредно средство за комерцијализацију и трансфер знања из науке у привреду
- **У власништву факултета:** носиоци права су факултети и обично њима управљају Канцеларије за трансфер технологије
- **Настали на факултетима:** патенти чији је бар један проналазач запослен на факултету. Обично су носиоци права нека од привредних друштава
- Много више патената из друге групе (ЕУ)





Начини комерцијализације

- Давање лиценци и прикупљање прихода од ројалтија
- Продаја уз пренос права
- Оснивање spin-off компанија са задржавањем дела власништва од стране Универзитета
- Инкубатори – помоћ стартап фирмама ради смањења почетних трошкова пословања





Шта раде успешни универзитети

WBCInno

- Активно промовишу предузетништво за студенте, професоре и научнике
- Сматрају да је комерцијализација дужност, не опција
- **Патентирање vs објава научних радова?**
- Редовно анализирају где се "добре идеје" појављују
- Они анализирају комерцијални потенцијал свих пројеката
- Ангажују стручњаке да подрже комерцијализацију и подршку стартап компанија
- Стварају јаке / сталне међународне везе са другим универзитетима и компанијама са





Заштита жига

- Предмет заштите - име/знак привредног друштва/знак који се користи на робама и услугама
- Даје искључива права
- Спречавање других да га користе
- Доказ власништва
- Идентификовање робе, односно услуга
- Разликовање роба, односно услуга
- Гарантна функција – гарантује одређени константни квалитет



BUGI
ENTERIJERI



VLATACOM



Zastava
a r m s



Регистрација

Максимално трајање 10г + 10г+∞

МЕЂУНАРОДНА РЕГИСТРАЦИЈА

WBCInno



- ЗАШТО? → ПРИСУТНОСТ ВАН ТРЖИШТА РС
- КАКО? → ДОМАЋА ПРИЈАВА + МЕЂУНАРОДНА
- ГДЕ? → ЗАВОД + WIPO (ЖЕНЕВА)
- ПРАВО ПРВЕНСТВА ИЗ ДОМАЋЕ ПРИЈАВЕ 6 МЕСЕЦИ
- Мадридски аранжман/ Мадридски протокол (разлика!)



Жиг ≠ Бренд

WBCInno

Брендирање:

„Бренд је колекција различитих перцепција у свести потрошача,
Жиг – неопходан за осигурање инвестиције у брендирање



JOHN DEERE

Google™

P&G



*Регистрација имена привредног друштва у АПР не подразумева да је име заштићено жигом





Индустријски дизајн

- Тродимензионални или дводимензионални изглед целог производа или његовог дела

-Новост

-Индивидуални карактер

- Одређен је визуелним карактеристикама посебно:
- линијама, контурама, бојама....

•Регистрација!

- Не штите се техничке карактеристике производа
- Максимално трајање 25 година
- Међународна регистрација – Хашки аранжман

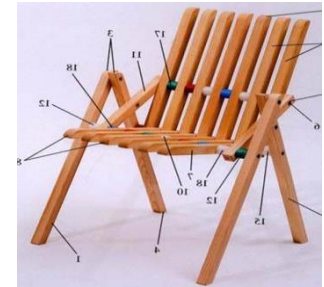

Зашто регистровати индустријски дизајн?

WBCInno

- Када компанија предвиди да ће регистрацијом индустријског дизајна унапредити своју конкурентност и можда донети додатне приходе
- Да се заштити од копирања и имитација од стране других
- Да обезбеди своју позицију у фер тржишној утакмици
- Да поврати инвестиције уложене у развој новог дизајна





Ауторско и сродна права

Писана дела

Драмска

Музичка

Филмска

Ликовна

Фотографије

Архитектонска дела

Рачунарски програми

ИТД.....

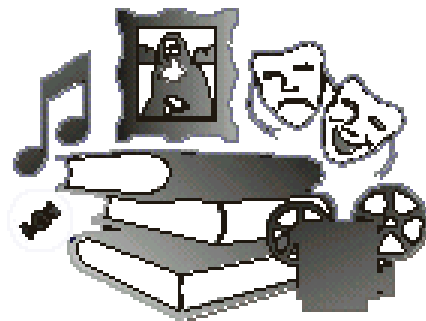

Интерпретација

Фонограм

Емисија

Базе података

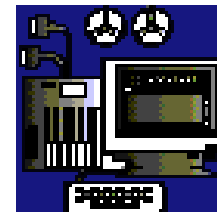

Нема формалног поступка регистрације

Опција – депоновање дела ауторског и сродног права

“Мека” интелектуална својина

WBCInno

- Know-how
- Пословне тајне
- Поверљиве информације





Примери

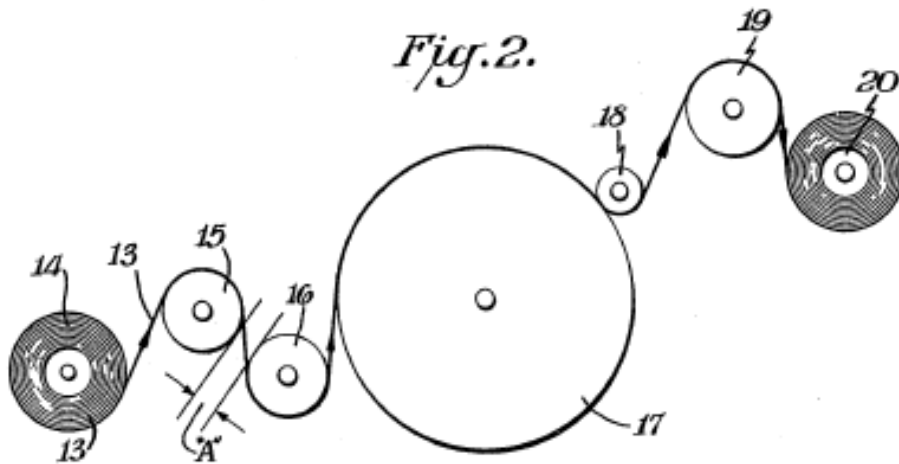

Производи/процеси
где је реверзибилни
инжењеринг отежан

Images from www.coca-cola.com





Средства заштите

Практична

- Ограничен број особа са приступом информацијама
- Енкрипција података
- Физичко ограничење приступа просторијама
- Обележавање поверљивих докумената са „поверљиво“

Уговорна

- Дефинисање и уређивање власништва уговорима
- Предвидети правила у случају када запослени напушта привредно друштво
- Закључивање рестриктивних и уговора о неоткривању информација
- У „кући“ и са другим лицима





ИС у реалном свету - пример

Анти-алергијско средство и распршивач



NEBU-ALLERG

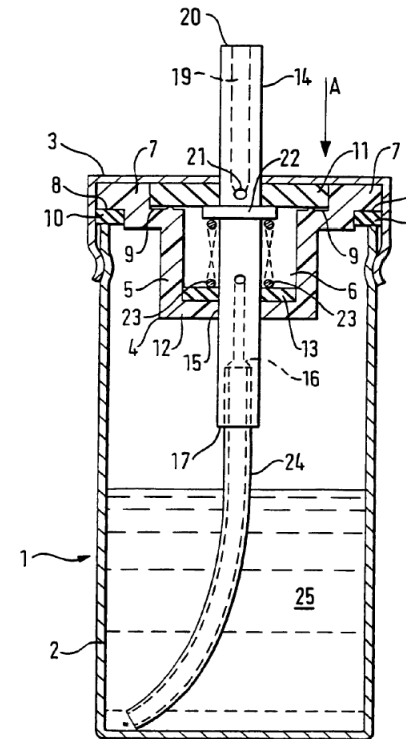

EPO/OHIM Intellectual Property Teaching Kit - IP Basics





Који елементи могу да се штите?

WBCInno

- Медицински производ
- Млазница
- Систем за распршивање
- Посуда распршивача
- Име производа:
 - NEBU-ALLERG
- Лого
- Слоган:
 - "Press green for go!"
- Име домена
- Рекламни материјал

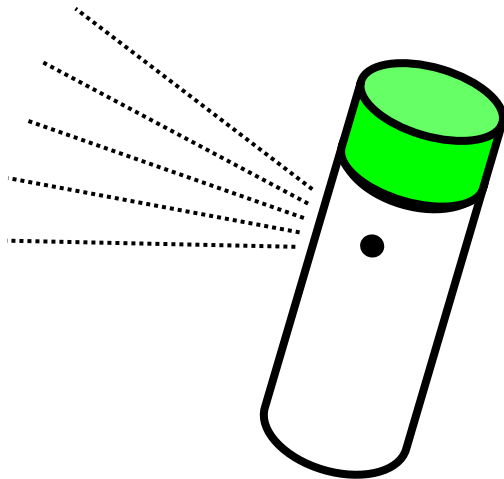



Патенти и дизајн(I)

Медицински производ

Патент за

- Активну супстанцу?
(једињење X)
- Поступак добијања једињења X?
Можда је боље задржати као пословну тајну?
- Формулација?
(комбинација једињења X са другим састојцима)
- ~~Метод коришћења?
(нпр. Третирање алергија коришћењем X)~~

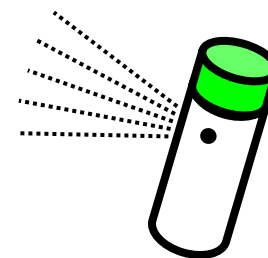
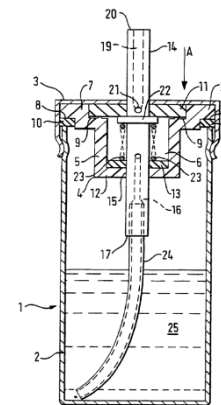



Патенти и дизајн(II)

Млазнице

- патент
- мали патент

Систем за распршивање

- патент
- мали патент



Посуда распршивача

- дизајн
- Жиг (тродимензионални)

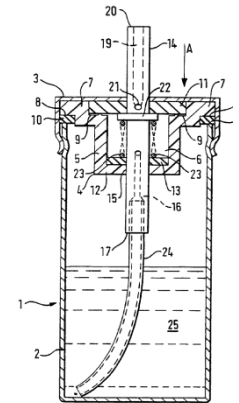

Чије је власништво?

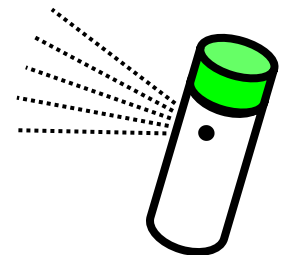



Жигови, ауторско право, име домена

- **Име производа:** NEBU-ALLERG **ЖИГ**
- **Logo:** **ЖИГ** 
- **Slogan:** "Press green for go!" **ЖИГ**
- **Advertising material:** **Ауторско право**
- **Име домена:**
 - www.nebu-allerg.com
 - www.thegreenbutton.com

Чије је власништво?



Који су следећи кораци?



Espacenet
Free access to
80 million patent documents worldwide



- Претраживање патентне документације у слободно доступној бази Espacenet 80+ милиона докумената
- Претраживање слободних база дизајна и жигова
- е-Регистар, eSearch plus, Tmview, Hague express....
- Потражите професионалну помоћ:
 - Да ли је ваш проналазак нов и инвентиван, патентбилан?
 - Да ли ризикујете повреду права других?
 - Кома можете продати лиценцу?
 - Од кога можете узети лиценцу?
 - Ко су ваши потенцијални купци, добављачи, конкуренти?

TMview





WBCInno

Желите више да сазнате о поступцима за заштиту права ИС?

Најчешће постављана питања (www.zis.gov.rs)

Билтен ЕИЦ

Излази квартално

Корисници / едукација / информисање



Отворена врата

Сваког трећег четвртка у месецу

Основне информације о заштити права ИС

Пријаве на info.eic@zis.gov.rs



ОТВОРЕНА ВРАТА

Дијагностика интелектуалне својине



Базе података

Базе података за патенте

Базе података за жигове и дизајне

Modernization of WBC universities through strengthening of structures
and services for knowledge transfer, research and innovation





Обуке Едукативно информативног центра Завода

WBCInno

- **Основе о правима интелектуалне својине** – углавном у институцијама за подршку привреди (коморе, развојне агенције, удружења и у сарадњи са другим институцијама). Предавања у трајању 2-4 сата о свим правима ИС.
- **Увод у патентни систем** – за јавност или за НИО (3-4 сата)
- **Коришћење знакова разликовања у пословању**
- **Радионица о патентним информацијама** са претраживањем у Espasent-у – специјализоване по областима технике у трајању од 4-5 сати за полазнике из НИО или друге напредне полазнике
- Креиране према потребама корисника





WBCInno

Веб-сајт

ЗИС

РЕПУБЛИКА СРБИЈА
Завод за интелектуалну својину

Завод за интелектуалну својину Републике Србије

СИСТЕМ МЕНѢДЖМЕНТА ИМАЖИТОМ SGS ISO 9001:2008

Вести

О Заводу

Информатор о раду

Права интелектуалне својине

- Патенти
- Жигови
- Дизајн
- Ознаке географског порекла
- Топографске полупроводничких производа
- Ауторско право и средна права

Регистри

Правна регулатива

Повреда права интелектуалне својине

Листа заступника

Чланови

ГЛАСНИК ИНТЕЛЕКТУАЛНЕ СВОЈИНЕ 2014/4
29. август 2014.
Објављен је нови број Гласника интелектуалне својине. Ново издање Гласника можете преузети на овом линку.
ДЕТАЉНИЈЕ >>

ЗАВОД НА САЈМУ INOCOOP 2014
25. август 2014.
У Зрењанину ће од 28-30. августа бити одржан петнаести сајам иновација, кооперација и предузетништва „INOCOOP 2014.“ Сајам организује Регионална привредна комора Зрењанина и Опште удружење предузетника Зрењанина у сарадњи са Туристичким центром града Зрењанина. На сајму по традицији учествује и Завод за интелектуалну својину.
ДЕТАЉНИЈЕ >>

ОТВОРЕНА ВРАТА
11. август 2014.
Освештавамо све заинтересоване да ће наредна Отворена врата бити одржана у четвртак, 21. августа, са почетком у 12 часова.
ДЕТАЉНИЈЕ >>

НАЦИОНАЛНО ТАКМИЧЕЊЕ ЗА ИНОВАЦИЈЕ
7. август 2014.
У оквиру реализације пројекта PROFIS - Промоција финансирања иновација у Југоисточној Европи, Регионална развојна агенција Златибор расписује јавни позив за учешће на националном такмичењу за иновације.

Едукативно Информативни Центар

Претраживање патената

Претраживање жигова

Претраживање индустријских дизајна

Електронска издања

Услуге информисања и едукације

Линкови

Дијагностика Интелектуалне Својине

IP RESPONSE

Стратегија развоја интелектуалне својине

ЕИЦ

English | Почетна | Мапа сајта | Претрага

Едукативно Информативни Центар

Завод за интелектуалну својину Републике Србије

О нама

Едукација

ИС за пословање

Наука и ИС

Извори информација

Контакти

Напомена

ПРИРУЧНИК ЗА ПРОНАЛАЗАЧЕ

ПРИРУЧНИК ЗА НАСТАВУ О ПАТЕНТИМА

Едукација

Пословање

Наука

Регистрација за семинаре

Билтен

Бр. 14 / јул 2013.

Архива претходних издања

Пријава на мејлинг листу

IP RESPONSE

Дијагностика Интелектуалне Својине

ОТВОРЕНА ВРАТА

МОДЕЛИ УГОВОРА

Пројекат финансира ЕУ, њиме руководи Делегација Европске Уније у Републици Србији, а спроводи га Европски завод за патенте.

- www.zis.gov.rs (Завод) или www.zis.gov.rs/eic (ЕИЦ)





WBCInno



Завод за
интелектуалну својину
Републике Србије

Хвала!

Даниела Златић Шутић, дипл.инж.техн.
Руководилац Едукативно информативног центра

dsutic@zis.gov.rs

011/2025835

